

## Правила хранения, ухода и эксплуатации мебели

Для поддержания надлежащего внешнего вида и долговечности мебели рекомендуется соблюдать следующие правила:

1. Мебель должна храниться и эксплуатироваться в сухих и теплых помещениях, имеющих отопление и вентиляцию, при температуре не ниже + 2 С и не выше + 40 С при относительной влажности воздуха 45-70 % (ГОСТ 16371-2014).
2. Следить, чтобы температура приборов или посуды, находящейся в контакте с поверхностью, не превышала + 120 С.
3. Не рекомендуется устанавливать мебель вблизи отопительных приборов и под прямые солнечные лучи.
4. Во избежание набухания щитов не допускать скопление воды на поверхностях мебельных изделий.
5. Беречь поверхность мебели от механических повреждений.
6. Уход за мебелью и лицевой фурнитурой осуществлять с помощью влажных тканей с применением специально предназначенных для этих целей чистящих и полирующих средств. После чего протирать насухо.
7. Не использовать для чистки средства содержащие абразивные материалы, эфиры и растворители.
8. В процессе эксплуатации мебели возможно ослабление крепежной фурнитуры. При этом необходимо осуществлять «затяжку» всех изделий металлофурнитуры, осуществляющих крепеж и регулировку узлов, обеспечивающих открывание и трансформацию подвижных элементов.
9. В случае перестановки мебели, следует полностью освободить изделие от посторонних предметов, вынуть выдвижные ящики и съемные полки. Во избежание поломки опор перемещать изделие необходимо над уровнем пола.
10. Кровать предназначена для отдыха в положении лежа.
11. Категорически запрещается садиться на отдельные части кровати, вставать ногами, прыгать на изделии (в том числе детям)

### Гарантии изготовителя

1. Предприятие - изготовитель гарантирует сохранность качественных показателей мебели, в течение 18 месяцев со дня продажи при условии соблюдения потребителем правил изложенных в данной инструкции.
2. Срок службы 5 лет.
3. За механические повреждения, возникшие при транспортировке, сборке-установке или хранении, предприятие - изготовитель ответственности не несет.

В случае приобретения уцененной мебели претензии по качеству и внешнему виду не принимаются.



Декларация соответствия  
№RU Д-RU.MC45.B.01567



## Модульная система «Галактика» Кровать с бортиком

ИП Пылайкин Владимир Анатольевич, Россия, Пензенская обл., Пензенский р-он, с. Богословка, ул.Полевая, д.9		
ИП Пылайкина Елена Юрьевна, Россия, Пензенская обл., Пензенский р-он, с. Богословка, ул.Полевая, д.12		
Материал: ЛДСП Дата изготовления: 20__ год Гарантийный срок эксплуатации 18 мес. Срок службы изделия 5 лет.	Соответствует требованиям ГОСТ 16371-2014; ТР ТС 025/2012 ТО 31-001-0144091143-2017	Код ТН ВЭД ЕАЭС 9403 20 800 9 9403 60 100 9 9403 60 900 9 9403 89 000 0 9403 70 000 8



## ПАСПОРТ ИЗДЕЛИЯ инструкция по сборке и эксплуатации

*Модульная система «Галактика»  
Кровать с бортиком  
Габариты: ш1932/г850/в755 мм.  
максимальная нагрузка на место 50 кг.*



Произведено: МК «ЗАРОН»

ИП Пылайкин Владимир Анатольевич, Россия, Пензенская обл., Пензенский р-он, с. Богословка, ул.Полевая, д.9

ИП Пылайкина Елена Юрьевна, Россия, Пензенская обл., Пензенский р-он, с. Богословка, ул.Полевая, д.12

E-mail: zaron-mebel@mail.ru

Сайт: www.zaron-mebel.ru

# Модульная система «Галактика». Кровать с дортиком

Сборку рекомендуется производить с помощью специалиста, так как неправильная сборка может привести к нежелательным последствиям. Перед сборкой внимательно ознакомьтесь с инструкцией, проверьте комплектность деталей и фурнитуры, разберите их по назначению.

- Прибейте подпятники гвоздями 2x20 к
- боковине правой (1) в количестве 2 шт.,
  - боковине левой (2) в количестве 2 шт.,
  - стойкам нижним (6) - по 2шт. на каждую

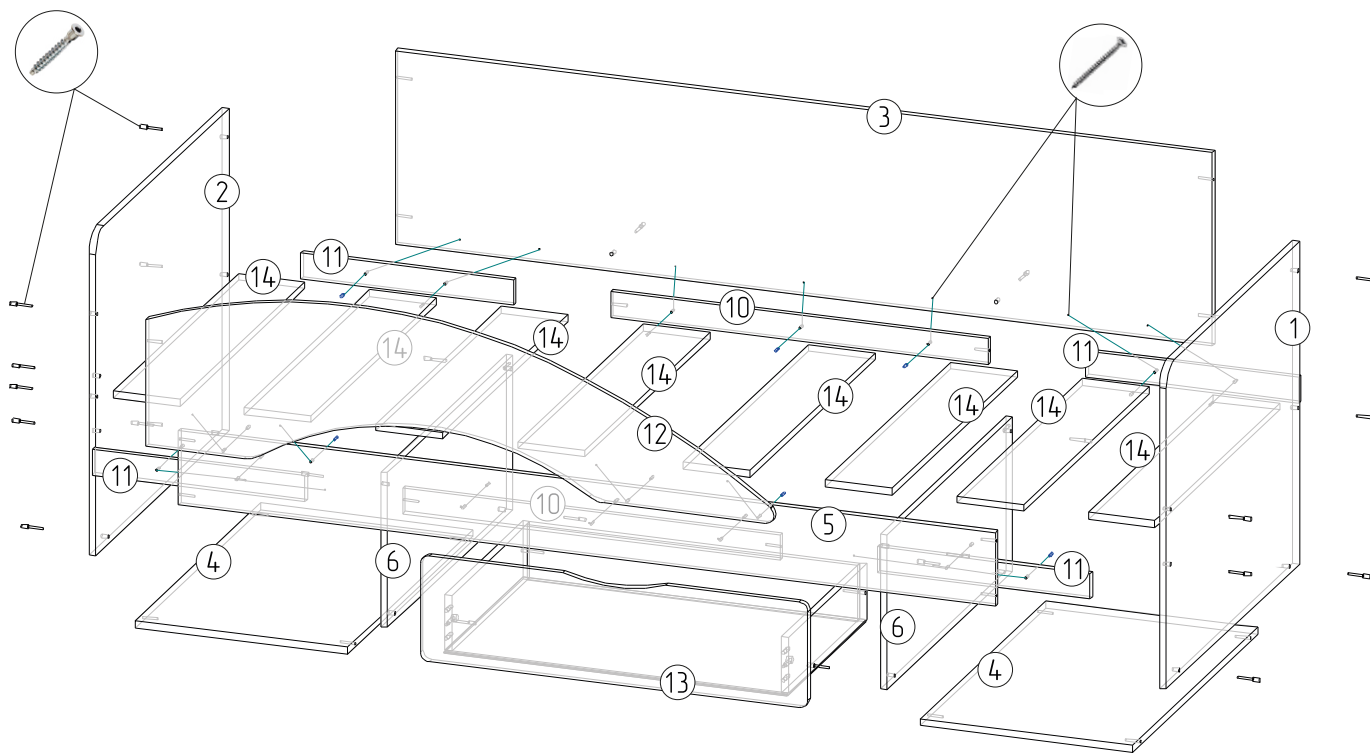

Поз.	Наименование	Кол-во	Длина	Ширина	Уп.№
1	Боковина прав.	1	850	750	2
2	Боковина лев.	1	850	750	2
3	Задняя стойка	1	1900	450	1
4	Вязка нижняя	2	495	800	1
5	Панель	1	1900	170	1
6	Стойка нижняя	2	360	800	2
7	Задняя стенка ящика	1	768	130	1
8	Боковина ящика лев.	1	500	130	1
9	Боковина ящика прав.	1	500	130	1
10	Вязка ср.	2	878	60	1
11	Вязка	4	495	60	1
12	Бортик	1	1461	385	1
13	Фасад ящика	1	900	245	1
14	Основание	8	155	800	2
15	ЛДВП ящика	1	800	506	2
16	Ебровинт	26	пакет фурнитуры		
17	Стяжка эксцентриковая	2			
18	Шуруп 4x16	8			
19	Шуруп 4x30	18			
20	Выкатной ролик	4			
21	Подпятник	8			
22	Заглушка	14			
23	Шкант дер.	4	2		
24	Гвоздь	31			
25	Еброклуч	1			

## СБОРКА ЯЩИКА

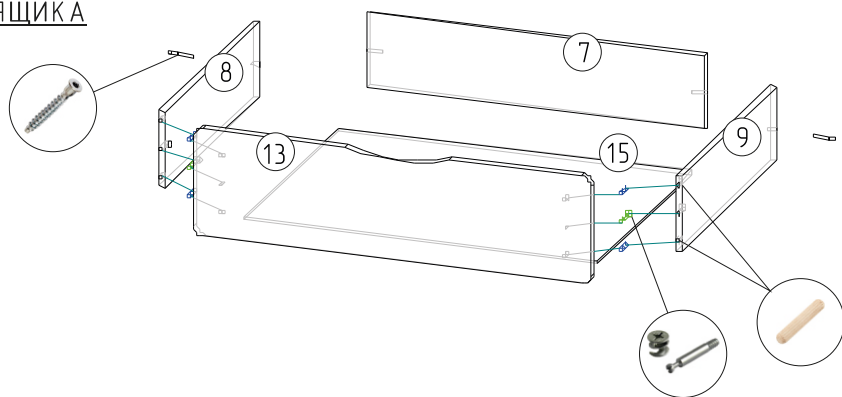

## ВИД СНИЗУ

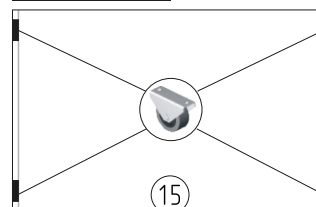

Выкатные ролики (20) крепятся с нижней стороны ящика при помощи шурупов 4x16